



ФЕДЕРАЛЬНОЕ АГЕНТСТВО
ПО ТЕХНИЧЕСКОМУ РЕГУЛИРОВАНИЮ И МЕТРОЛОГИИ

СВИДЕТЕЛЬСТВО

об утверждении типа средств измерений

RU.C.28.007.A № 51201

Срок действия до 20 июня 2018 г.

НАИМЕНОВАНИЕ ТИПА СРЕДСТВ ИЗМЕРЕНИЙ
Системы крановые весоизмерительные КВС

ИЗГОТОВИТЕЛЬ

**Общество с ограниченной ответственностью "ИнтерВес" (ООО "ИнтерВес"),
г.Новосибирск**

РЕГИСТРАЦИОННЫЙ № 53898-13

ДОКУМЕНТ НА ПОВЕРКУ

ИВПС.427427.001 МП

ИНТЕРВАЛ МЕЖДУ ПОВЕРКАМИ 1 год

Тип средств измерений утвержден приказом Федерального агентства по
техническому регулированию и метрологии от **20 июня 2013 г. № 604**

Описание типа средств измерений является обязательным приложением
к настоящему свидетельству.

Заместитель Руководителя
Федерального агентства

Ф.В.Булыгин

"....." 2013 г.

Серия СИ

№ 010261

ОПИСАНИЕ ТИПА СРЕДСТВА ИЗМЕРЕНИЙ

Системы крановые весоизмерительные КВС

Назначение средства измерений

Системы крановые весоизмерительные КВС (далее – системы) предназначены для статического взвешивания грузов, транспортируемых мостовыми, козловыми и другими видами кранов.

Описание средства измерений

Принцип действия систем основан на преобразовании деформации упругого элемента весоизмерительных тензорезисторных датчиков (датчиков), возникающей под действием силы тяжести взвешиваемого груза, в аналоговый сигнал. Сигналы от датчиков воспринимаются индикатором WE2110. Индикатор WE2110 осуществляет преобразование сигнала в цифровой код, который передается в контроллер DataBox RP-K-02-CR. Контроллер осуществляет прием данных с индикатора, пересчет массы груза в соответствии с показаниями энкодера подъема груза и вывод полученного значения на выносное табло и/или передачу по радиоканалу на пульт-терминал.

Системы содержат устройство компенсации влияния массы троса при поднятии или опускании груза.

Конструктивно системы состоят из подсистемы взвешивания в статическом режиме и подсистемы обработки и передачи весовых данных

Подсистема взвешивания представляет собой модульный весоизмерительный механизм УВВ (далее модуль) с датчиками RTN (производство фирмы «Hottinger Baldwin Messtechnik GmbH», Германия) или датчиками весоизмерительными балочными из нержавеющей стали семейства SB2 (производство фирмы «Flintec», Германия, госреестр № 46027-10), или датчиками BR (производство фирмы «EHP Wagetech GmbH», Германия, госреестр № 47479-11), или датчиками BSA (производство фирмы «CAS Corporation Ltd.», Р. Корея, госреестр № 51261-12), встраиваемый в полиспагт крана.

Подсистема обработки и передачи весовых данных состоит из индикатора WE2110 (производство фирмы «Hottinger Baldwin Messtechnik GmbH», Германия, госреестр № 20785-09), контроллера DataBox RP-K-02-CR (производство ООО «ИнтерВес», Россия) и энкодера определения высоты подъема. Энкодер устанавливается на тележке крана и отслеживает высоту подъема груза по вращению привода подъема. Контроллер и индикатор устанавливаются в шкафу (ШВС) в кабине крана.

Системы производятся в нескольких модификациях. Пример записи модификаций систем: «КВС–х–у», где х – значение максимальной нагрузки (Max) системы в тоннах, у - тип весоизмерительных датчиков (соответственно: 1 - датчики RTN; 2 - датчики SB2; 3 - датчики BR; 4 - датчики BSA), входящих в ее состав. Модификации изделия приведены в таблице 1

Таблица 1

	датчики RTN	датчики SB2	датчики BR	датчики BSA
Max = 5 т	КВС-5-1	-	КВС-5-3	КВС-5-4
Max = 10 т	КВС-10-1	-	КВС-10-3	КВС-10-4
Max = 15 т	КВС-15-1	-	КВС-15-3	КВС-15-4

Max = 20 т	КВС-20-1	-	КВС-20-3	КВС-20-4
Max = 32 т	КВС-32-1	КВС-32-2	КВС-32-3	КВС-32-4
Max = 50 т	КВС-50-1	КВС-50-2	КВС-50-3	-
Max = 80 т	КВС-80-1	КВС-80-2	КВС-80-3	-
Max = 100 т	КВС-100-1	КВС-100-2	КВС-100-3	-
Max = 180 т	КВС-180-1	КВС-180-2	КВС-180-3	-
Max = 250 т	КВС-250-1	КВС-250-2	КВС-250-3	-
Max = 500 т	КВС-500-1	-	-	-

Общий вид модуля УВВ с различными типами датчиков представлен на рисунках 1, 2, 3.



Рисунок 1 Общий вид модуля с датчиками типа RTN, BR



Рисунок 2 Общий вид модуля с датчиками типа BSA

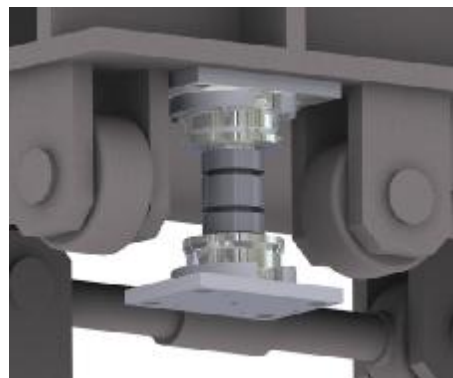
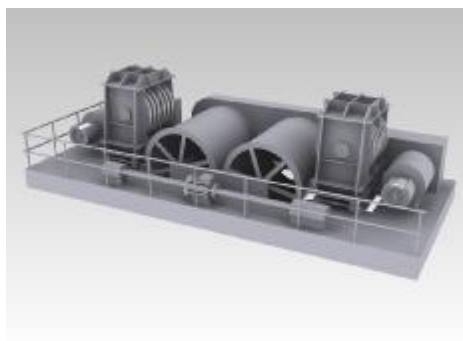

Рисунок 3 Общий вид модуля с датчиками типа SB2

Программное обеспечение

Программное обеспечение (далее – ПО) индикатора WE2110 и контроллера DataBox RP-K-02-CR является встроенным и полностью метрологически значимым.

Идентификационным признаком ПО служит номер версии, который отображается на дисплее индикатора и контроллера при включении.

Влияние ПО на метрологические характеристики системы не превышает допустимых значений.

Идентификационные данные ПО представлены в таблице 2

Таблица 2

Наименование ПО	Идентификационное наименование ПО	Номер версии (идентификационный номер) ПО	Цифровой идентификатор ПО (контрольная сумма исполняемого кода)	Алгоритм вычисления цифрового идентификатора
DataBox RP-K-02-CR	-	Cr02.07 *	Отсутствует	-
WE2110	-	P54i **	Отсутствует	-

Примечание:

* - Номер версии встроенного ПО отображается кратковременно на дисплее контроллера при его включении.

Настройка контроллера производится с помощью выносной кнопки, подключаемой к его клеммнику, согласно разделу 6 руководства по эксплуатации контроллера DataBox RP-K-02-CR. Для защиты параметров настройки контроллера необходимо открыть корпус контроллера (открутив все четыре винта, скрепляющих переднюю и заднюю части корпуса) и установить переключку S1:8 на плате контроллера. При установленной переключке изменение параметров блокируется. В целях предотвращения несанкционированных настроек и вмешательства в процесс измерений, которые могут привести к искажениям их результатов, проводится пломбирование одного из винтов, скрепляющих переднюю и заднюю части корпуса контроллера, после поверки.

** - Номер версии встроенного ПО отображается при самодиагностике на дисплее индикатора при включении.

Калибровка индикатора производится с помощью клавиатуры в порядке согласно разделу 5 руководства по эксплуатации индикатора WE2110. Доступ к калибровке защищен кнопкой, установленной под винтом на передней панели индикатора. В целях предотвращения несанкционированных настроек и вмешательства в процесс измерений, которые могут привести к искажениям их результатов, проводится пломбирование этого винта после поверки.

Схемы пломбирования индикаторов представлены на рисунках 4, 5



Рисунок 4 Схема пломбирования индикатора WE2110



Рисунок 5 Схема пломбирования контроллера DataBox RP-K-02-CR

Защита программного обеспечения от преднамеренных и непреднамеренных изменений соответствует уровню «А» по МИ 3286-2010.

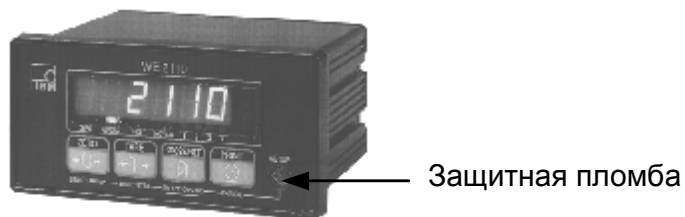
Метрологические и технические характеристики

Значения максимальной нагрузки систем (Max), минимальной нагрузки систем (Min), поверочного деления (e), действительной цены деления (d), число поверочных делений (n), интервалы взвешивания и пределы допускаемой погрешности при поверке приведены в таблице 3.

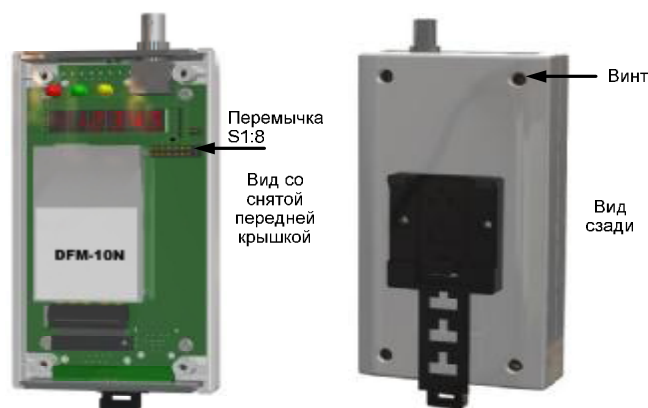
Таблица 3

Max, кг	Min, кг	e=d, кг	n	Интервалы взвешивания, кг	Пределы допускаемой погрешности, кг
5 000	40	2	2500	от 40 до 1 000 вкл. св. 1 000 до 4 000 вкл. св. 4 000 до 5 000 вкл.	±1 ±2 ±3
10 000	100	5	2000	от 100 до 2 500 вкл. св. 2 500 до 10 000 вкл.	±2,5 ±5
15 000	200	10	1500	от 200 до 5 000 вкл. св. 5 000 до 15 000 вкл.	±5 ±10
20 000	200	10	2000	от 200 до 5 000 вкл. св. 5 000 до 20 000 вкл.	±5 ±10
32 000	400	20	1600	от 400 до 10 000 вкл. св. 10 000 до 32 000 вкл.	±10 ±20
50 000	1 000	50	1000	от 1000 до 25 000 вкл. св. 25 000 до 50 000 кг вкл.	±25 ±50
80 000	1 000	50	1600	от 1 000 до 25 000 вкл. св. 25 000 до 80 000 вкл.	±25 ±50
100 000	2 000	100	1000	от 2 000 до 50 000 вкл. св. 50 000 до 100 000 вкл.	±50 ±100
180 000	4 000	200	900	от 4 000 до 100 000 вкл. св. 100 000 до 180 000 вкл.	±100 ±200
250 000	4 000	200	1250	от 4 000 до 100 000 вкл. св. 100 000 до 250 000 вкл.	±100 ±200
500 000	10 000	500	1000	от 10 000 до 250 000 вкл. св. 250 000 до 500 000 вкл.	±250 ±500

Пределы допускаемой погрешности в эксплуатации равны удвоенному значению пределов допускаемых погрешностей при поверке.

Пределы допускаемой погрешности устройства установки на нуль±0,25 е
 Диапазон выборки массы тары.....от 0 до 50 % Max
 Электрическое питание систем:
 - напряжение, В220 (+22/-33)
 - частота, Гц50±1
 Потребляемая мощность не более, В·А20
 Диапазон рабочих температур подсистемы взвешивания для модификаций:
 - КВС-х-2, КВС-х-3.....от минус 30 до + 40 °С
 - КВС-х-1, КВС-х-4.....от минус 10 до + 40 °С
 Диапазон рабочих температур подсистемы обработки и передачи весовых данных:..... от минус 10 до + 40 °С
 Вероятность безотказной работы за 2000 ч не менее..... 0,92
 Средний срок службы не менее, лет.....10
 Значения габаритных размеров и массы УВВ приведены в таблице 4.

Таблица 4

Модификация	Габаритные размеры УВВ (ДхШхВ) не более, мм	Масса УВВ не более, кг
КВС-5-у	1000 x 600 x 300	150
КВС-10-у	1000 x 600 x 300	200
КВС-15-у	1000 x 600 x 500	200
КВС-20- у	1000 x 600 x 500	200
КВС-32- у	1200 x 1000 x 550	250
КВС-50- у	1400 x 1200 x 600	500
КВС-80- у	2000 x 1500 x 650	700
КВС-100- у	2200 x 1800 x 700	1000
КВС-180- у	2500 x 2000 x 800	1500
КВС-250- у	2700 x 2200 x 900	2000
КВС-500- у	3000 x 2500 x 1000	2500

Знак утверждения типа

Знак утверждения типа наносится фотохимическим способом на маркировочную табличку, закрепленную на боковой стенке шкафа (ШВС) и типографским способом в левом верхнем углу титульного листа Руководства по эксплуатации.

Комплектность средства измерений

Таблица 5

№	Наименование	Кол-во
1	Система КВС в сборе (включая шкаф с индикатором и контроллером)	1
2	Комплект эксплуатационной документации: - Паспорт ИВПС.427427.001 ПС - Руководство по эксплуатации ИВПС.427427.001 РЭ - Методика поверки ИВПС.427427.001 МП - Руководство по эксплуатации индикатора WE2110 - Руководство по эксплуатации контроллера DataBox RP-K-02-CR	1 1 1 1 1

Поверка

осуществляется по документу ИВПС.427427.001 МП «Системы крановые весоизмерительные КВС. Методика поверки», утвержденному ФГУП «СНИИМ» 15 апреля 2012 г. Основное поверочное оборудование – гири класса точности M_1 и M_{1-2} по ГОСТ OIML R 111-1-2009 Гиря классов E_1 , E_2 , F_1 , F_2 , M_1 , M_{1-2} , M_2 , M_{2-3} и M_3 . Метрологические и технические требования.

Сведения о методиках (методах) измерений

Описание метода измерений содержится в п. 2.2 руководства по эксплуатации «Системы крановые весоизмерительные КВС ИВПС.427427.001 РЭ»

Нормативные и технические документы, устанавливающие требования к системам крановым весоизмерительным КВС:

- 1 Технические условия ИВПС.427427.001 ТУ;
- 2 ГОСТ 8.021-2005 ГСИ. Государственная поверочная схема для средств измерения массы.

Рекомендации по областям применения в сфере государственного регулирования обеспечения единства измерений

Системы крановые весоизмерительные КВС находятся вне сферы государственного регулирования.

Изготовитель

Общество с ограниченной ответственностью «ИнтерВес» (ООО «ИнтерВес»)
Адрес: 630058, г. Новосибирск, ул. Русская, д.39
Тел/факс (383) 306-58-54; E-mail: info@interves.ru

Испытательный центр

Федеральное государственное унитарное предприятие «Сибирский государственный ордена Трудового Красного Знамени научно-исследовательский институт метрологии» (ФГУП «СНИИМ»), зарегистрированное в Государственном реестре средств измерений под № 30007-09 от 12.12.2009 г.

Адрес: 630004, г. Новосибирск, пр. Димитрова, 4
Тел. (383) 210-08-14, факс (383) 210-13-60; E-mail: director@sniim.nsk.ru

Заместитель
Руководителя Федерального
агентства по техническому
регулированию и метрологии

Ф.В. Булыгин

М.п. «___»_____2013 г.